

Okenář

1 / 2022

Čtvrtletník společnosti PKS okna a.s.

KONČÍ PROFILOVÝ SYSTÉM „PRESTIGE“

více na straně **3**

ROZHOVOR S MARTINEM BEČVÁŘEM

více na straně **4**

NOVÁ VARIANTA V NABÍDCE PLASTOVÝCH OKEN

více na straně **2**



Změna je život

Každý z nás vnímá, že jsme se událostmi posledních dvou let stali součástí dějin, o kterých se budou učit naši potomci v dějepise. Pandemie a nesmyslná, nespravedlivá, krutá válka na Ukrajině zaplní v budoucnu nejenom stránky historických knih, ale přepíše i mnohé ekonomické publikace.

A co přítomno? Nevím, zda si to chceme připustit, ale ony události posledních dvou let nám po určitou neznámou dobu změní způsob života. A nemyslím tím naše zvyky, denní životní principy, povinnosti. Myslím tím ekonomický pohled na rodinné rozpočty, plány veřejného hospodaření i plány soukromých firem. Hodně rychle si musíme zvyknout na změnu, která přijde s paritou české koruny tekoucí do obživy a bydlení našich rodin, do příjmů firem a v neposlední řadě do veřejných rozpočtů.

To, že skoro všichni přehodnotíme ve svých hlavách nákupní hodnotu české koruny během jednoho následujícího roku, je jasné tak, jako že přijdou Vánoce. Z medií se kromě obecných inflačních prognóz můžeme dočíst o očekávaném 25 % vzrůstu cen potravin, 30 % vzrůstu nákladů na bydlení atd. Jenom ve výrobě stavebních otvorových výplní od března 2021 do března 2022 cenová filozofie dodavatelů materiálů a výrobců oken vyhnala ceny produktů o 25-35 % výše a míří na konci tohoto roku u části okenních produktů pokořit hranici 50 %.

Eskalace cen změní hodnotu našich úspor, mzdových příjmů a ať chceme nebo nechceme, změní způsob našeho nakupování. To platí u rodin i u firem. U rodin pravděpodobně zmenší na určitou dobu obsah nákupních košů a komfort bydlení, u firem změní mnohé stávající obchodně-dodavatelské vazby. To není ani černá vize ani hrozba, je to prostě změna, která již odstartovala. Přeji nám všem, ať všechny změny zvládneme a vyjdeme z nich posílení.



Ing. Edmund Neubauer
ředitel PKS okna a.s.

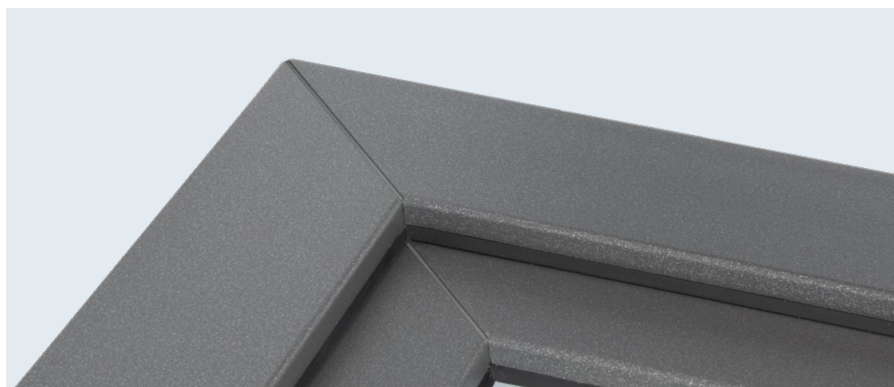

Nová varianta v nabídce plastových oken

Plastové okno 76 bylo za posledních přibližně 15 let vždy v naší nabídce plastových oken a zaujímalo významnou pozici. Zůstává tomu tak i nadále, pouze nabídku postupně měníme. Předchozí generaci Plastového okna 76 z profilu Deceuninck Prestige, kterou jsme v průběhu času nabízeli v různých variantách, postupně nahrazují varianty z novějších, technologicky vyspělejších a modernějších profilů Deceuninck Elegant a Kömmerling. A doplňují tak v naší nabídce i Plastové okno 88, které vyniká nejen největší stavební hloubkou.

Posledním krokem této změny je to, že ze současné nabídky vypouštíme

poslední doposud nabízenou variantu Plastového okna 76 z profilu Deceuninck Prestige a nahrazujeme ji další variantou z profilu Deceuninck Elegant. Okna s designovou hranatou zasklívací lištou, které z tohoto profilu již máme v nabídce od minulého roku, doplňujeme řadou se standardní zakulacenou lištou.

Samotné rozdíly v designu nemají vliv na technické nebo tepelné parametry. Stejně tak na maximální výrobní rozměry či nějaká případná omezení. Vše zůstává stejné jako u Plastového okna 76 z profilu Deceuninck Elegant s hranatou lištou.

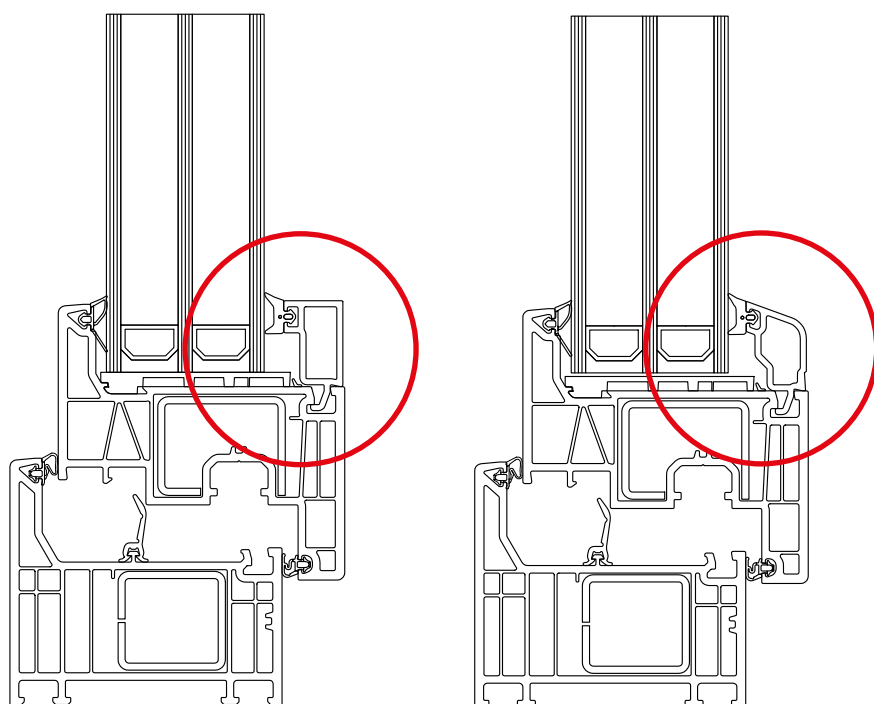

Zdroj: <https://www.horasnezka.cz/fotogalerie/>

Každý rok na Sněžku a zpět aneb pozdrav „Prestižce“

Nejvyšší českou horou je Sněžka. Je to takový český vrchol, to nejvyšší, kam se lze u nás, na našem „plácku“, dostat. O Sněžce se učíme již na základní škole a spousta z nás, jako správní a hrdí obyvatelé této země, si alespoň jednou za život udělá na Sněžku výlet a „zdolá“ ji. Někdo po svých, někdo s pomocí lanovky. A někdo si z toho udělá i tradici. Třeba každoroční. Tak jako my v PKS okna.

I my jsme se každoročně „vypravili“ na Sněžku, abychom se ještě v daném roce vrátili zpět. V rámci zpracování plastových profilů z Deceuninck Prestige, jsme se totiž v průměru za každý rok, kdy jsme měli „Prestižku“ ve výrobě, v součtu hlavních zpracovaných profilů, dostali přibližně na vzdálenost od našeho sídla a hlavní výroby až na Sněžku a zpět. Byl to pro všechny „zúčastněné“ takový netušený každoroční cíl ve smyslu „Prestižku na Sněžku“. Protože přesně takovou pomyslnou vzdálenost by zabraly hlavní profily, kdybychom je za každý rok naskládali za sebe.

V našem případě se ale vždy jednalo o zdolání Sněžky vlastními silami, vždy jsme si vše jako zaměstnanci odpracovali. Žádná lanovka nepřipadala v úvahu. Taková zjednodušení anebo zkratky by naši zákazníci jistě neocenili a ani my se tak nechtěli prezentovat. Takže jsme tu každoroční cestu šli krok po kroku, zakázku za zakázkou. Někdy to sice byla kamenitá a trnitá cesta, ale ve výsledku jsme se s daným profilem všichni „sžili“.

Nedávno jsme nastoupili na jinou cestu, „Prestižku“ pomalu opouštíme a tímto se s ní pomyslně loučíme. Symbolicky. Každoroční tvrdá práce nás svým objemem i kvalitou totiž přivedla i na pomyslný český vrchol v okenářském oboru. Nyní patříme mezi největší firmy v oboru a díky zaslouží nejen tato končící profilová řada, ale zejména všichni, kteří se na každoroční pomyslné cestě podíleli.

58 %

ZPRACOVANÝCH PROFILŮ
BYLO FOLIOVANÝCH (S POLEPEM)

42 %

ZPRACOVANÝCH PROFILŮ BYLO
EXTRUDOVANÝCH (BÍLÉ PROFILY)

VÍCE NEŽ

3 000

TUN ZPRACOVANÝCH
HLAVNÍCH PROFILŮ ROČNĚ

Závěrečné slovo k profilu Deceuninck Prestige

A jak tento profil hodnotí přímo firma Deceuninck?
Krátký komentář nám poskytl obchodní ředitel, pan Pavel Stoklasa:

„Systém Prestige byl pro společnost Deceuninck jednoznačně úspěšný, zejména díky své univerzálnosti a širokému spektru profilů, které umožňovaly prakticky neomezené použití v rámci otvorových výplní od oken přes vchodové dveře po zimní zahrady. Ve své době, tzn. kolem roku 2010, se jednalo opravdu o špičkový systém a díky svým vlastnostem se stal hlavním zdrojem úspěšné expanze společnosti Deceuninck v celé Evropě. Věřím, že i naše nové, moderní profily na platformě iCor (např. profil Elegant), budou minimálně stejně úspěšné jako byl právě končící profil Prestige.“



Rozhovor s Martinem Bečvářem výrobním ředitelem PKS okna a.s.

V prvním čísle roku 2022 jsme se rozhodli představit čtenářům Okenáře výrobního ředitele naší firmy pana Martina Bečváře. Na tuto nově vzniklou pozici nastoupil p. Bečvář 1. 1. 2022, takže už má několik málo měsíců v této pozici za sebou. Požádali jsme ho tedy o krátký rozhovor.



Pane Bečváři, nejdříve nám prosím na úvod sdělte něco o sobě a také něco o Vaší profesní minulosti.

Má historie se začala psát před 42 lety v Humpolci. Byl jsem jedním z posledních dětí, které se narodily ještě v humpolecké porodnici, než byla přesunuta do Pelhřimova. Takže se mohu právem pyšnit, že jsem opravdovým rodákem z Humpolce. Dnes žiji se svojí rodinou v malé vesničce Kejžlice cca 3 km od Humpolce, odkud již tři měsíce dojíždím do sídla společnosti PKS okna. Má profesní kariéra je spjata s nábytkářským průmyslem, kde jsem získal mnoho zkušeností s řízením lidí a výrobních procesů. Několik let jsem pracoval pro jednu větší nadnárodní společnost, kde jsem měl možnost se podílet na technologickém a digitálním rozvoji firmy.

Jak dlouho jste se ve firmě PKS okna rozkoukával? Už jste úplně v obraze nebo je toto běh na delší trať?

Ve firmě PKS okna jsem již tři měsíce a každý den se učím něco nového. Nemůžu tedy říci, že jsem plně v obraze hlavně proto, že tento průmysl je v jisté části odlišný, a to tím, že zde jdeme se svým výrobkem až přímo k zákazníkovi domů. Nicméně co se týká výrobních provozů a jejich řízení, tam jsem, myslím, plně v obraze. Právě připravujeme s kolegy plán rozvoje zaměřený na technickou a digitální modernizaci. Jak jsem již zmiňoval, realizace a montáže vyrobených oken jsou nedílnou součástí tohoto oboru a tam budu potřebovat ještě nějaký čas na sbírání zkušeností.

Co Vás v dobrém překvapilo na PKS oknech v průběhu poznávání firmy?

Při příchodu do skupiny PKS mne zaujala vysoká profesionalita všech kolegů, které jsem měl doposud možnost poznat. I když pro spoustu z nich přináším nové a pro některé revoluční myšlenky, jsem nadšený, že se nikdo neotáčí zády a daří se nám nacházet dialog nad veškerou problematikou, kterou dnes řešíme. To, co bych vypíchl, je velká pomoc klíčových kolegů, kteří mi pomáhají dostat se co nejdříve do problematiky, kde nemám zatím takové zkušenosti. Jsem za to moc vděčný a s pokorou přijímám jejich nabídnutou pomoc.

Co je vlastně hlavním úkolem výrobního ředitele? Naše firma má tři samostatné divize, které mají své vedení. Vy budete tyto tři divize nějak zastřešovat?

Pozici výrobního ředitele v závodu chápu jako lídra na poli rozvoje firmy. Tato pozice by neměla mít jen exekutivní charakter, ale hlavně mít velkou schopnost a prostor vytvářet prostředí, ve kterém se mohou rozvíjet schopnosti a dobré nápady zaměstnanců. Právě vědomosti a schopnosti zaměstnanců jsou to nejcennější, co u nás ve výrobě máme. Člověk na pozici výrobního ředitele by měl být schopen zajišťovat nejen růst a zlepšování výrobních procesů, ale také růst a vzdělávání pracovníků ve výrobě. Jako lídr by měl být schopen prosazovat a převádět myšlenky výroby v reálné kroky vedoucí k rozvoji a vyšší produktivitě firmy. Naše firma má tři divize, a to se ještě divize Plastová okna rozpadá na několik dalších výrobních závodů. Díky vysokému nasazení a pracovnímu tempu se stává, že není

prostor na sdílení zkušeností mezi jednotlivými částmi firmy. To je to, co vnímám jako jeden z hlavních úkolů a jako příležitost.

Propojovat a pomáhat sdílet a rozvíjet naše zkušenosti. Velkou výhodou, kterou si přináším z předchozích zaměstnání, jsou mé zkušenosti s digitalizací výrobního úseku. Moje hlavní role pro tento rok je poznat a analyzovat výrobní úsek a zajistit jeho měření, digitalizaci pro efektivní sdílení informací pro operativní, ale i strategická rozhodnutí.

Jak, ještě stále částečně nestranně, vnímáte pozici firmy PKS okna v rámci českého trhu?

PKS okna vnímám jako jednoho ze tří nejsilnějších lídrů na českém trhu v oblasti výroby výplní otvorů. Naše firma má vysoký potenciál růstu. Má dlouhou tradici a silné zkušenosti v podobě našich zaměstnanců. Ve spojení s modernizací a digitalizací věřím, že máme jasný předpoklad pro budoucnost být i v budoucnu mezi třemi nejlepšími a určitě i lépe.

Na závěr rozhovoru, co byste popřál čtenářům Okenáře do roku 2022?

Tento rok začínal s velkým očekáváním úlevy po dvou vyčerpávajících letech s Covidem 19. Nicméně to, co se dnes děje na Ukrajině, přineslo nové výzvy a potřebu znovu zkonsolidovat naše síly. Proto bych chtěl poděkovat všem, co pomáhají, a popřát hodně sil a zdravého rozumu do dalšího období, které nás čeká.

Děkujeme za rozhovor.



Pomáháme Ukrajině, našim ukrajinským zaměstnancům a jejich rodinám

Podporujeme Ukrajinu a velmi tvrdě odsuzujeme ruskou agresi na území, z něhož pochází na pět desítek našich kolegů. Ti pracují zejména na našich realizovaných stavbách a výrobních provozech. Jsou pevnou a nedílnou součástí širokého týmu skupiny PKS. V těchto velmi těžkých časech se jim a jejich rodinným příslušníkům snažíme poskytnout plnou podporu a podat pomocnou ruku.

Hned v den vypuknutí války na Ukrajině jsme s pomocí začali. Kontaktovali jsme ukrajinské kolegy a zjišťovali, kteří z nich by měli zájem o zajištění pomoci pro své rodinné příslušníky. Pomoc se týká jak rodin našich nynějších zaměstnanců, tak i rodin zaměstnanců, u kterých zatím nebyl z důvodu vypuknutí války ukončen vízový proces. K dnešnímu dni jsme pomohli 20 nynějším a 3 budoucím zaměstnancům, kdy se díky nám do Česka dostalo cca 65 jejich rodinných příslušníků z různých oblastí celé Ukrajiny. Pomoc se konkrétně zaměřila na zajištění dopravy rodinných příslušníků do České republiky, zajištění vízového procesu, přihlášení ke zdravotnímu pojištění, vyhledávání a zabezpečení dočasného ubytování a zabezpečení bankovních účtů.

Tím ale naše péče o rodinné příslušníky neskončila. Momentálně řešíme pomoc se zajištěním sociálních dávek pro tyto rodiny, uzavřením nájemních smluv a vše

související s jejich dočasným ubytováním. Pomáháme jim s registrací u lékaře a snažíme se jim pomoci s vyhledáním zaměstnání pro rodinné příslušníky, kteří mohou pracovat. Také jsme v případě zájmu zajistili výpočetní techniku, aby měly ukrajinské děti možnost vzdáleného studia na ukrajinských školách. V neposlední řadě se snažíme pomoci se zabezpečením výuky českého jazyka pro dospělé.

I touto formou bychom chtěli vyjádřit velké poděkování několika našim zaměstnancům skupiny firem PKS, kteří poskytli ubytování pro ukrajinské rodiny svých kolegů. Velmi si jejich úctyhodného a obětavého činu vážíme a oceňujeme jej nejenom my, ale především rodiny našich ukrajinských kolegů. Pomoc jsme adresovali nejen našim ukrajinským zaměstnancům a jejich rodinným příslušníkům, ale i přímo obyvatelům válkou zmiňané Ukrajiny. Společnost PKS okna a.s. poskytla Oblastní charitě Žďár nad Sázavou finanční dar určený na nákup léků a dalšího zdravotnického materiálu pro Ukrajinu. Další dceřiná společnost PKS stavby a.s. věnovala velmi významný finanční dar na nákup potravin pro válečné uprchlíky do Zakarpatské oblasti Ukrajiny. Spolu s dalšími firmami se zapojila do humanitární pomoci, kdy dobročinný fond ViZa s podporou Kraje Vysočina vypravil objemnou zásilku 25 palet trvanlivých potravin o celkové hmotnosti přes 16 tun. Potravinová pomoc byla poskytnuta na přímé vyžádání Zakarpatské oblasti,

partnerského regionu našeho kraje. Přímá finanční pomoc naší skupiny firem PKS dosáhla již téměř 750 000 korun.

Velké díky patří i všem zaměstnancům, kteří chtěli podpořit dobrou věc a zapojili se do akce „Stojíme za Ukrajinou“. Podpora této akce našimi zaměstnanci vznikla jako spontánní a nezištná s cílem pomoci občanům Ukrajiny v době nouze, kterou nikdo z nás nikdy nepoznal. V sídle naší skupiny jsme zřídili sběrné místo pro věcné dary určené rodinám v regionu Zakarpatí. Následně byly vybrané věci převezeny do Jihlavy na centrální sběrné místo a naloženy do kamionu, který je odvezl na Ukrajinu. Při vstupu do sídla skupiny firem PKS ve Žďáře nad Sázavou nás spousta let vítaly vlajky s logy tří našich největších společností. Od vypuknutí války zde vlaje česká vlajka, ukrajinská vlajka a vlajka evropské unie jako symbol pomoci našim ukrajinským kolegům, znak soudržnosti demokratických zemí a jako výzva k brzkému ukončení války.



Bc. Jana Havlíková

Vedoucí oddělení vnějších vztahů PKS holding a.s.

Okenář

Čtvrtletník společnosti PKS okna a.s.

PKS | okna



www.pksokna.cz